

- Die Schachtmühlung ist mit ungebundenem Gemisch 0/45 OC85, satt verdichtet oder Rundkies 16-32 mm auszuführen
- Die Schalung ist gemäss SIA 118/262 Typ 2 auszuführen
- Die Bewehrungsüberdeckung muss auf allen Seiten 40 mm betragen
- Betonstahl B500B gemäss SIA 262
- Die Entwässerung ist nachzuweisen und mit dem PL TBA abzusprechen (Versickerung oder Anschluss Kanalisation)
- Bestimmung der Anzahl und Lage der Rohreinführungen gemäss Richtlinien Kabelrohanlagen für Lichtwellenleiter der Fachstelle Verkehrstechnik und die TBA Normalien 805, 806, 807 und 808

Situation 1:50

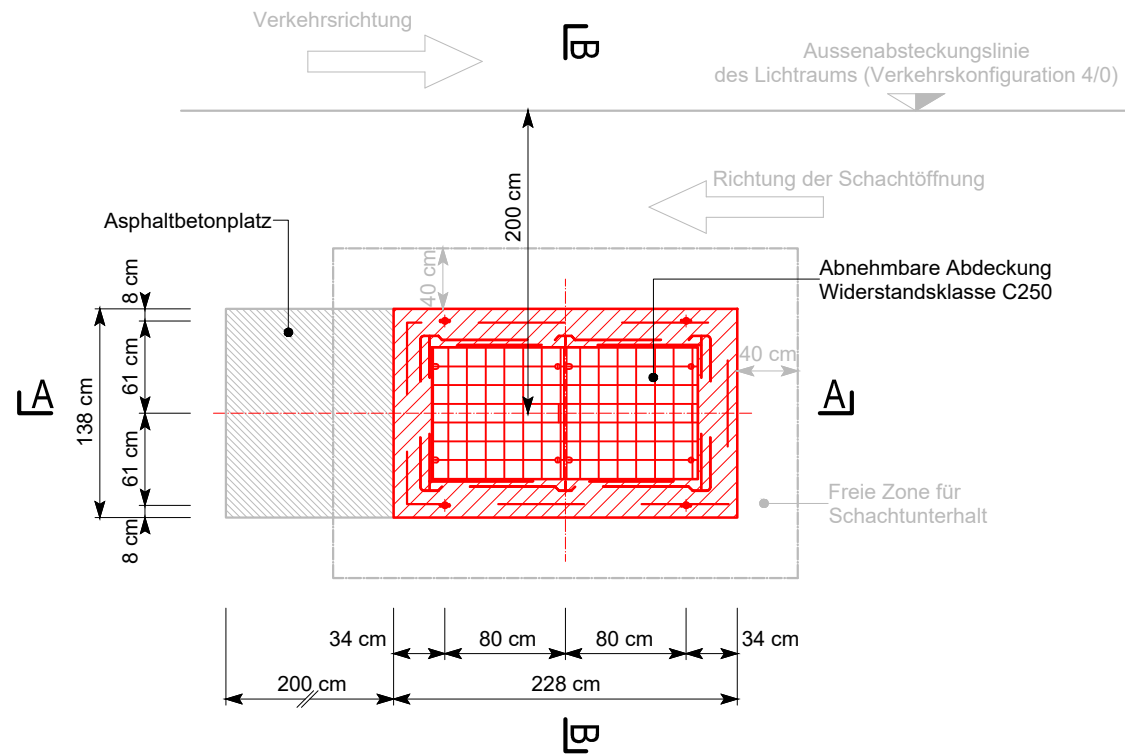

Situation 1:50

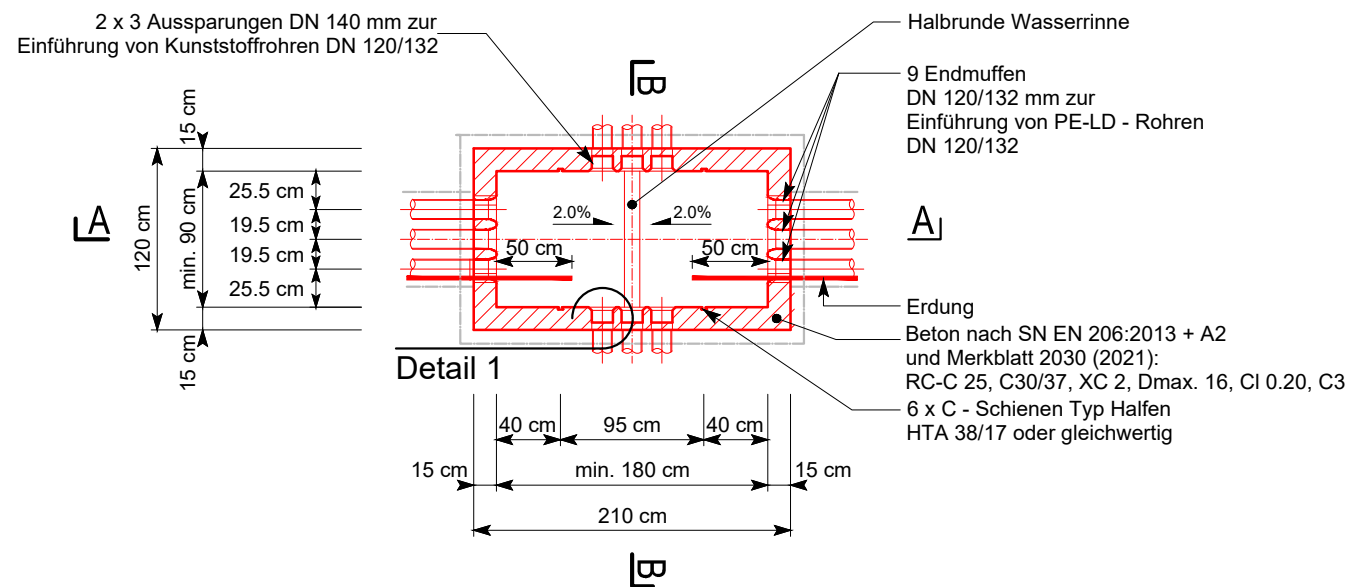

Schnitt A-A 1:20

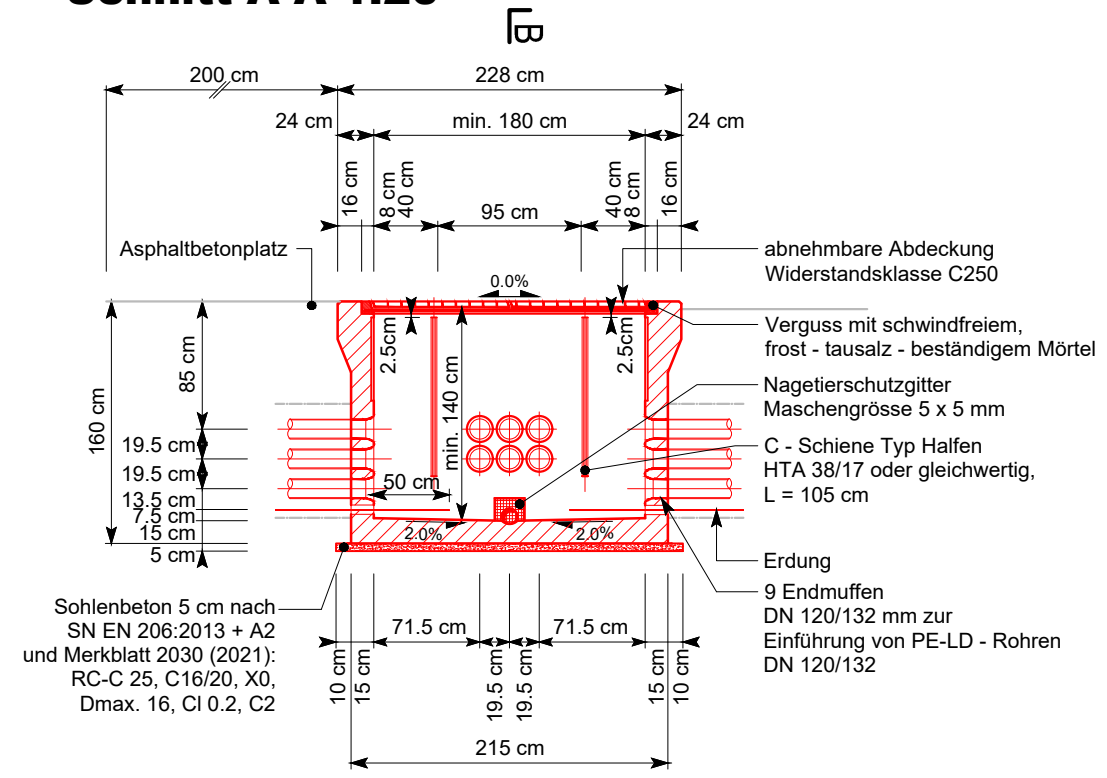

Schnitt B-B 1:50

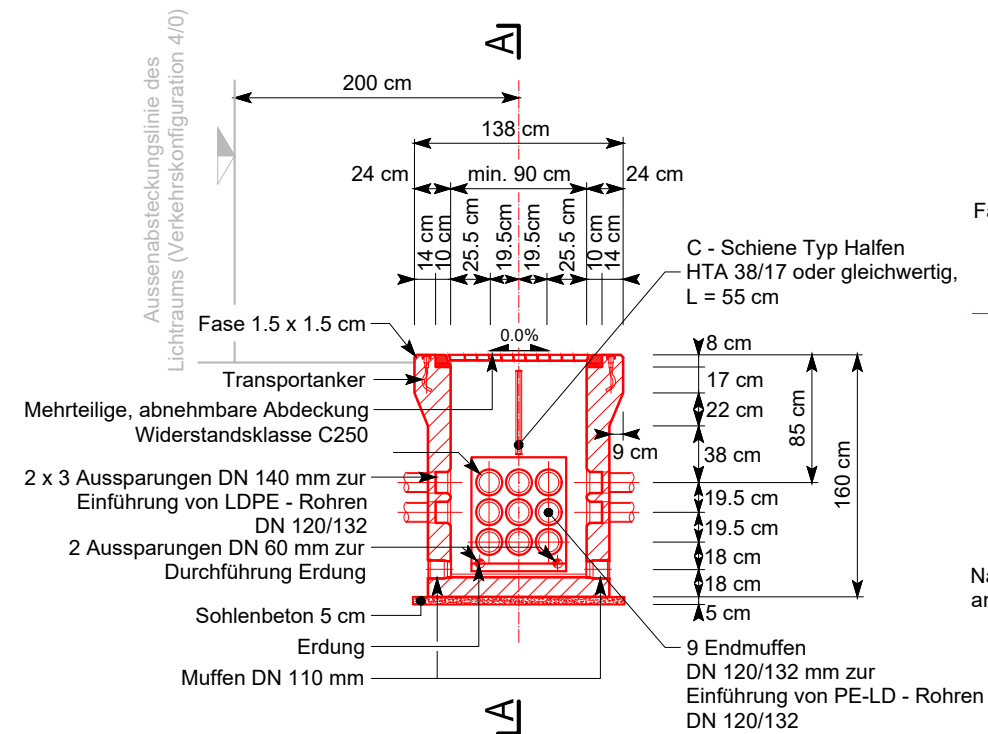

Detail 1 1:10

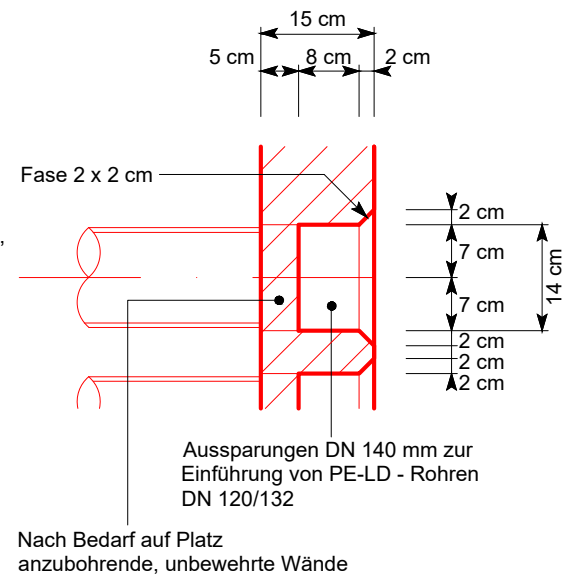

Schnitt Bewehrung 1:50

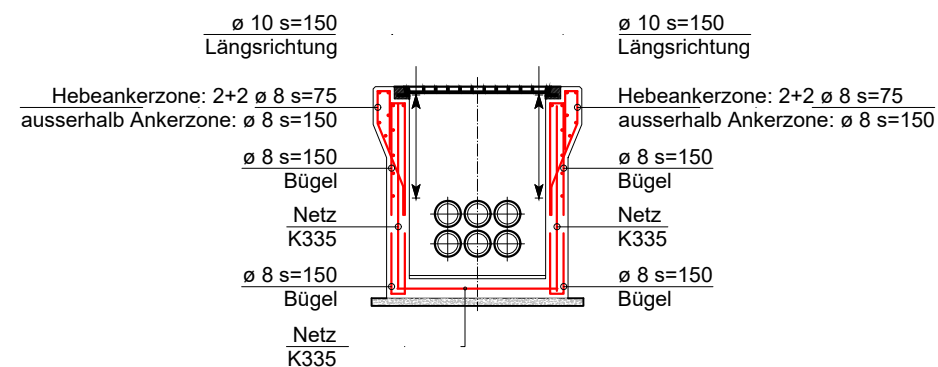

Symbol für Pläne M

Schächte innerhalb der Fahrbahn Lage, Art, Ausbildung nur im Einvernehmen mit PL TBA



NORMALIEN FUER STAATSTRASSEN		826-1
SCHACHT TYP M 1800/900 mm 1 : 50		
ausserhalb Fahrbahn		
01.24		